

Bass-Boost und Subsonic-Filter sind optionale Module, diese werden nicht für den Betrieb der Aktivbox benötigt, es lassen sich damit aber einige Anpassungen im Bassbereich vornehmen.

Änderungen			Datum	Name	Bezeichnung	Blattzahl: 3
Datum	Name	gez.:			Aria ULS aktiv by Teddy	Blatt-Nr.: 1
15.01.2006	Teddy	gepr.:				
Akt. Filter + Bassboost					Zeichnungs-Nr.:	nach Ideen und Vorschlägen von Lonzo und Mamuesp (Visaton - Forum)

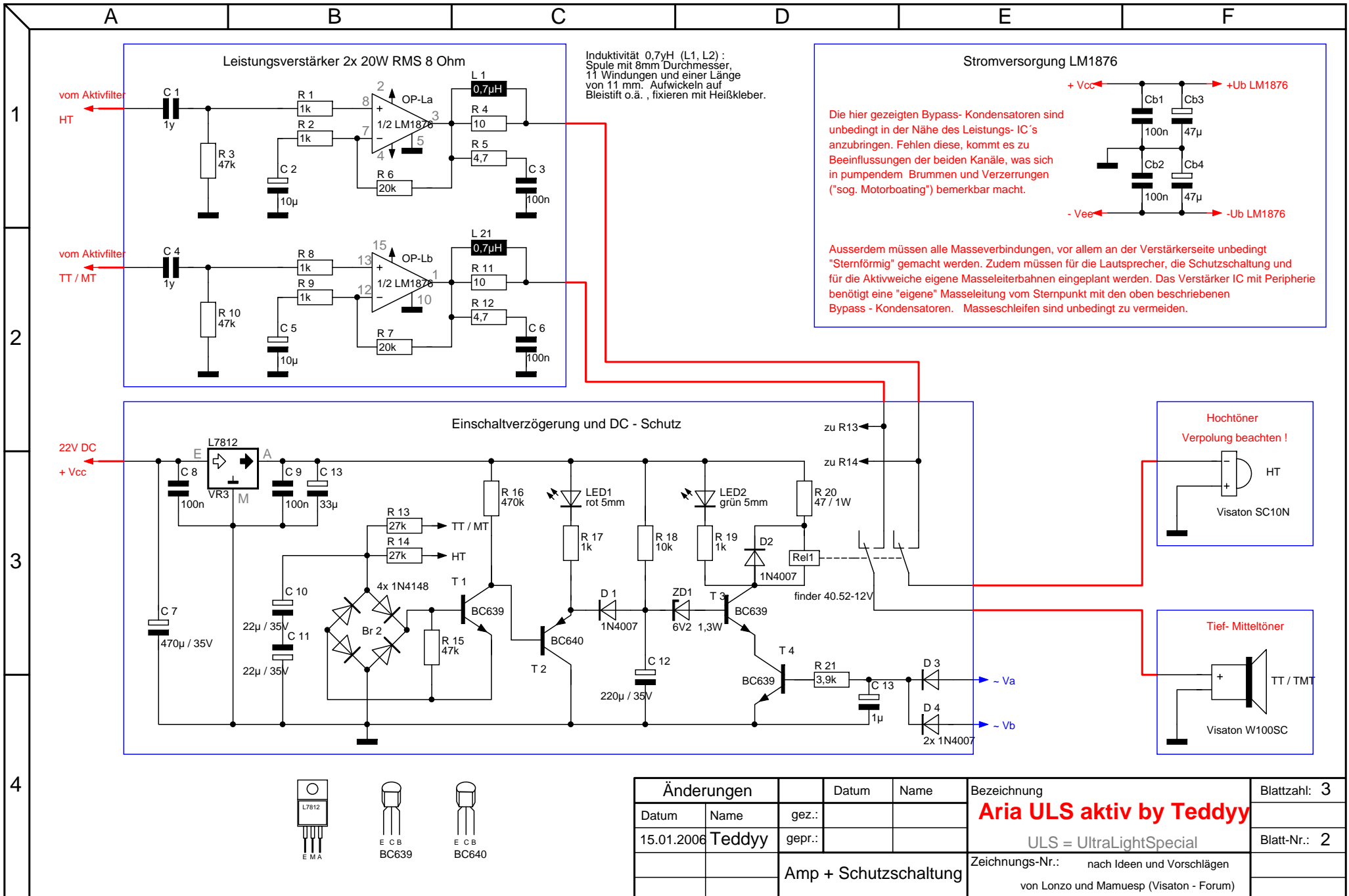

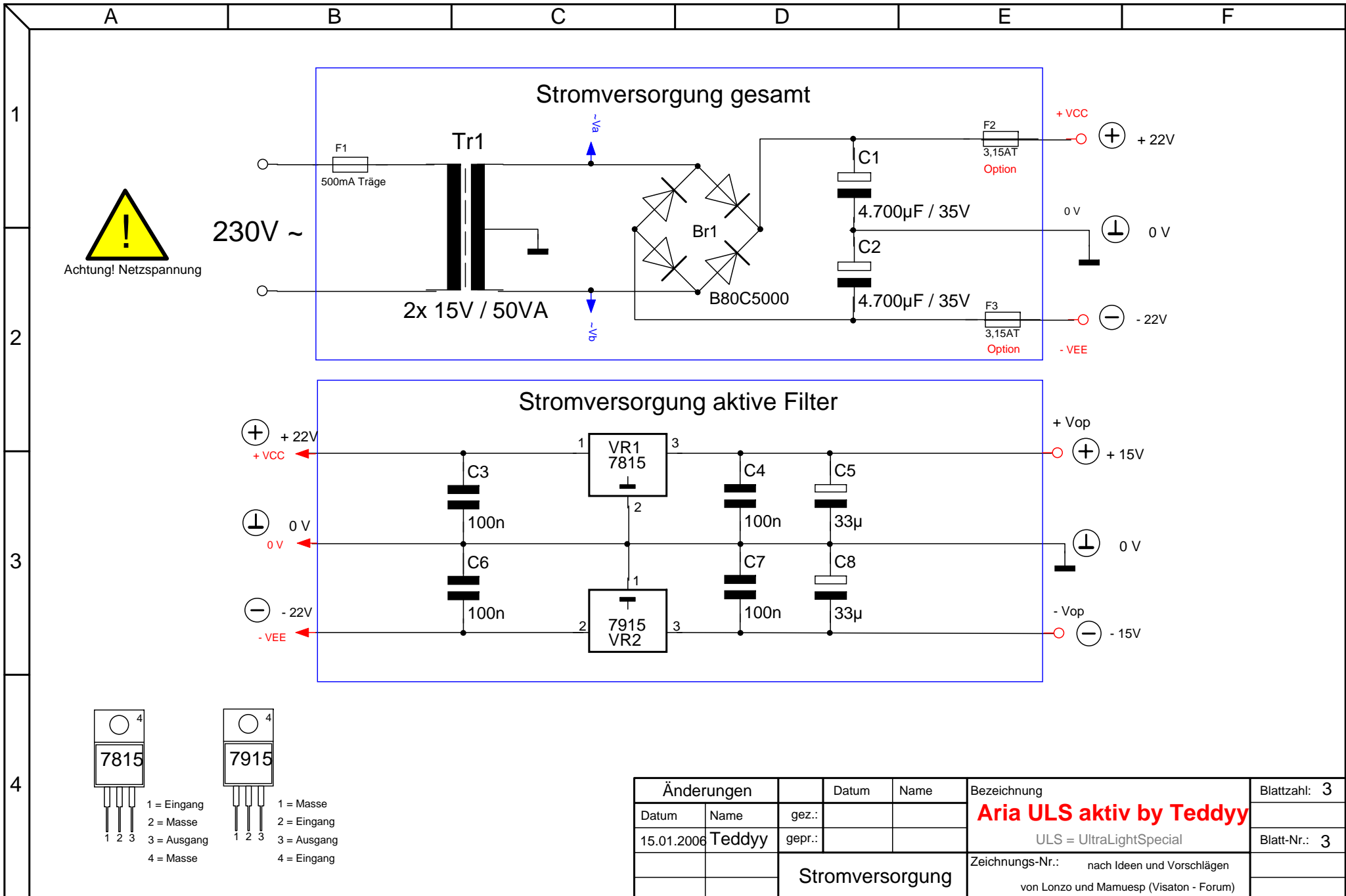

Achtung! Netzspannung

230V ~

Stromversorgung gesamt

Stromversorgung aktive Filter

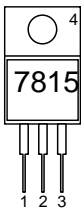

1 = Eingang
2 = Masse
3 = Ausgang
4 = Masse

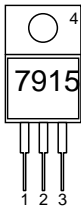

1 = Masse
2 = Eingang
3 = Ausgang
4 = Eingang

Änderungen		Datum	Name	Bezeichnung	Blattzahl: 3
Datum	Name	gez.:		Aria ULS aktiv by Teddy	
15.01.2006	Teddy	gepr.:			ULS = UltraLightSpecial
				Zeichnungs-Nr.: nach Ideen und Vorschlägen	
				von Lonzo und Mamuesp (Visaton - Forum)	
Stromversorgung					